



eFOLDi®



# Instrukcja użytkowania skutera eFOLDi

Model: Lite



SunTech UK Ltd

**Kupiony od:**

---

---

---

**Data zakupu:**

---

**Numer seryjny:**

---

**Położenie numeru seryjnego przedstawia zdjęcie.**



---

## Spis treści

<b>1</b>	<b>Witamy</b>	<b>2</b>
<b>2</b>	<b>Warunki i wyłączenia odpowiedzialności</b>	<b>3</b>
<b>3</b>	<b>Przegląd produktu</b>	<b>6</b>
<b>4</b>	<b>Elementy</b>	<b>7</b>
<b>5</b>	<b>Wskazówki dotyczące bezpieczeństwa</b>	<b>8</b>
<b>6</b>	<b>Instrukcja składania</b>	<b>13</b>
<b>7</b>	<b>Prowadzenie skutera</b>	<b>18</b>
<b>8</b>	<b>Akumulator i ładowanie</b>	<b>21</b>
<b>9</b>	<b>Kontrola i konserwacja</b>	<b>24</b>
<b>10</b>	<b>Specyfikacja techniczna/deklaracja kompatybilności elektromagnetycznej</b>	<b>25</b>
<b>11</b>	<b>Załącznik</b>	<b>31</b>

## Witamy

Dziękujemy za wybranie produktu eFOLDi, jako rozwiązania wspierającego mobilność.

Nazywam się Sumi Wang, jestem założycielką firmy SunTech UK i witam Państwa w rodzinie użytkowników produktów eFOLDi.

SunTech UK produkuje szereg rozwiązań wspomagających, które pomogą Państwu korzystać z pełni życia. Naszą misją jest umożliwienie klientom wolności, przyjaźni i zabawy dzięki gamie łatwych w użyciu, wygodnych i wiodących na rynku rozwiązań wspierających mobilność.

Państwa skuter eFOLDi został wyprodukowany zgodnie z najwyższymi standardami, a jego jakość została sprawdzona przez naszych techników przedsprzedażnych jeszcze przed dostawą, aby otrzymali Państwo produkt, który swoją niezawodnością zapewni im wiele lat swobody i zabawy.

Prosimy poświęcić czas na przeczytanie instrukcji obsługi i dostarczonych dokumentów przed pierwszym użyciem eFOLDi, pomoże to Państwu zrozumieć produkt i korzystać z eFOLDi w sposób maksymalnie przyjemny i bezpieczny. Przy odrobinie praktyki szybko poznają się Państwo z działaniem swojego eFOLDi.

SunTech UK szczerzy się wysoką jakością produktów i doskonałym wsparciem klienta, prosimy pamiętać o zarejestrowaniu swojego produktu na: <https://efoldi.com/register-warranty>

Pomoże nam to udzielić Państwu pomocy w przypadku jakichkolwiek trudności, których mogą doświadczyć w przyszłości. Jestem pewna, że przekonają się Państwo, iż ich skuter eFOLDi jest niezawodnym przyjacielem i towarzyszem, i dziękuję im za zakup i zafianie do naszych produktów.

Z poważaniem,



Sumi Wang

## Warunki i wyłączenia odpowiedzialności

Terminy „nas”, „my”, „nasz”, „SunTech UK” i „SunTech UK Ltd” oznaczają spółkę SunTech UK Limited, która jest zarejestrowaną w Wielkiej Brytanii spółką z ograniczoną odpowiedzialnością, zarejestrowaną w Companies House pod numerem 06906908. Termin „witryna internetowa” oznacza witrynę internetową dostępną pod adresem [www.efoldi.com](http://www.efoldi.com). Terminy „Państwo”, „Państwa”, „użytkownik” i „kierowca” oznaczają osobę korzystającą ze skutera eFOLDi, włącznie z osobą obsługującą go w imieniu użytkownika, jeżeli jest to ktoś inny, włącznie z ogólną obsługą, konserwacją, naprawami itp.

## Umowa zakupu

Akceptując dostawę tego skutera eFOLDi, zobowiązują się Państwo nie zmieniać, nie przerabiać i nie modyfikować tego wózka eFOLDi ani żadnych części dostarczonych z nim lub później do niego. Zobowiązują się też Państwo nie demontować ani nie dezaktywować lub ograniczać osłon lub innych zabezpieczeń tego produktu, z kolei będą Państwo instalować lub doinstalowywać zestawy, jakie firma SunTech UK Ltd może im zapewnić w celu poprawy i/lub utrzymania bezpiecznego użytkownika tego produktu. Zgadzają się Państwo również zaakceptować i przestrzegać warunków zawartych w niniejszym dokumencie, które mogą być od czasu do czasu zmieniane i aktualizowane na naszej witrynie internetowej, a których zmiany wchodzi w życie zaraz po publikacji. Korzystając ze skutera eFOLDi i/lub akcesoriów bądź komponentów dostarczonych z/lub dla skutera eFOLDi, użytkownik potwierdza, że przeczytał i zrozumiał w pełni zastosowania i ograniczenia produktu(ów). Nie oznacza to zrzeczenia się ewentualnych dorozumianych gwarancji, przysługujących klientowi z mocy prawa.

Gwarancje będą nieważne, a firma SunTech UK Ltd nie przyjmie jakiegokolwiek odpowiedzialności, w przypadkach niewłaściwego użycia i/lub nadużycia produktów, w części lub w całości, przez użytkownika i/lub osoby nieupoważnione, co może obejmować m.in. nieprzestrzeganie przez użytkownika (użytkowników) wszystkich wymagań prawnych i wytycznych, obowiązujących w miejscu

faktycznej/zamierzonej eksploatacji, brak konserwacji lub niewłaściwą konserwację (poza rutynową konserwacją opisaną w niniejszej instrukcji realizowaną przez użytkownika) przez osobę nieupoważnioną do tego, dokonywanie nieupoważnionych napraw, nieupoważnionego demontażu pojazdu i/lub jego części m.in. akumulatorów i kontrolerów, niezatwierdzone modyfikacje i/lub przeróbki, niestosowanie się w całości do procedur prawidłowego składania i rozkładania, uszkodzenia lub obrażenia niezależnie od przyczyny, niestosowanie wszystkich rozsądnych i odpowiednich środków bezpieczeństwa przez cały czas, użytkowania pojazdu i/lub część czasu, i/lub używanie części bądź akcesoriów, używanie przez więcej niż jedną osobę na raz, używania w ramach dowolnego sportu wyczynowego, wyścigów, akrobacji, skoków, akrobacji lub innej podobnej aktywności.

Odpowiedzialność nasza i naszych dostawców wobec użytkownika/lub osób trzecich w każdych okolicznościach jest ograniczona do kosztu zakupu produktu, którego dotyczy ta odpowiedzialność. Zasady tego, czy produkty kwalifikują się do zwrotu, wskazane są w polityce zwrotów, opublikowanej na naszej witrynie internetowej, pod adresem: [www.efoldi.com/return-policy](http://www.efoldi.com/return-policy).

Informacje zawarte w niniejszej instrukcji obsługi mogą ulec zmianie ze skutkiem natychmiastowym. Najnowsze aktualizacje i informacje dostępne są na naszej witrynie internetowej pod adresem: [www.efoldi.com](http://www.efoldi.com).



## Skutera NIE powinny używać:

Osoby, które nie są w stanie:

- Złożyć go lub rozłożyć przy użyciu obu rąk\*;
- Przenieść się na siedzisko\* i utrzymać w pozycji siedzącej przez cały czas, gdy pojazd jest w ruchu bez dodatkowej pomocy;
- Umieścić i utrzymać stóp na skuterze Lite;
- Używać wszystkich elementów sterujących w pełni i zgodnie z ich przeznaczeniem;
- Kierować skuterem kompetentnie i odpowiednio przez cały czas i we wszystkich warunkach;
- Utrzymać odpowiedniej świadomości wszystkich istotnych okoliczności każdego przejazdu i podjąć odpowiednich działań, które mogą być potrzebne do uniknięcia nieszczęśliwego wypadku;
- Podnieść skutera w całości lub w części, zależnie od potrzeb użytkownika\*.

\*Chyba, że użytkownikowi towarzyszy osoba wystarczająco zdolna i kompetentna do wykonania tego zadania.

## Zgodność produktu:

Bezpieczeństwo:	EN12184 i ISO 7176-15
EMC (kompatybilność elektromagnetyczna):	ISO7176-21
Zarządzanie ryzykiem:	ISO14971
Europejskie wyroby medyczne:	Direktiv af 93/42/EWG

## Wysyłka i dostawa:

Porównując dokument sprzedaży lub fakturę z przedmiotem dostawy należy sprawdzić kompletność dostawy, ponieważ niektóre elementy mogą być zapakowane indywidualnie. Jeśli dostawa jest niekompletna należy niezwłocznie skontaktować się z nami. Jeżeli w trakcie transportu dojdzie do uszkodzenia opakowania lub jego zawartości, prosimy o kontakt z firmą kurierską realizującą dostawę.

## Przegląd produktu

### Wskazania do stosowania:

eFOLDi Lite to zmotoryzowany, wewnętrzny i zewnętrzny pojazd transportowy, którego przeznaczeniem jest zapewnienie mobilności osobie niepełnosprawnej lub osobie o ograniczonej sprawności ruchowej w pozycji siedzącej. eFOLDi Lite to jedna z najlżejszych i najbardziej kompaktowych składanych hulajnóg na świecie. eFOLDi Lite to jeden z najlżejszych i najbardziej kompaktowych składanych skuterów inwalidzkich na świecie. Wraz z akumulatorem waży tylko 17 kg, a po złożeniu ma rozmiar niewielkiej walizki. Jest niezwykle łatwy w przygotowaniu i składaniu - a także w pełni zgodny z wymaganiami linii lotniczych, eFOLDi Lite to idealny towarzysz podróży wagi piórkowej.



(a) Tryb walizki



(b) Tryb wózka



(c) Tryb skutera

Model: Lite

### Przeznaczenie/przeznaczenie urządzenia:

Urządzenie przeznaczone jest do umożliwienia poruszania się osobie niepełnosprawnej lub osobie o ograniczonej sprawności ruchowej w pozycji siedzącej.

### Przewidywana żywotność urządzenia:

Ze względu na nieaktywny charakter komponentu urządzenia Sun-Tech UK Ltd. nie ma datę ważności urządzenia. Regularnie sprawdzaj hulajnogę podczas jej używania i upewnij się, że bateria jest naładowana przed użyciem.



## Elementy

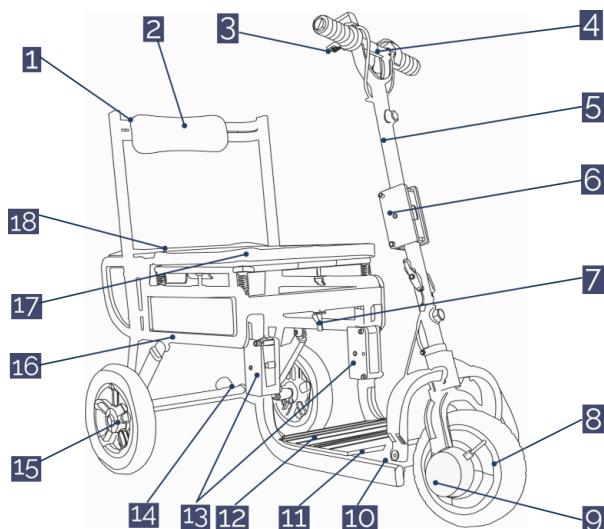

1	Rama oparcia
2	Poduszka oparcia
3	Dźwignia przyspieszenia/stopniowego hamowania
4	Kierownica
5	Kolumna kierownicy
6	Blokada składania trzpienia kierownicy
7	Zatrząsk trzpienia/ramki kierownicy
8	Silnik przedni
9	Dźwignia blokady hamulca przedniego*
10	Zawiasy ze stali nierdzewnej
11	Podnóżek i komora akumulatora
12	Komora sterownika
13	Zawias do składania podnóżka
14	2 calowe kółka walizkowe
15	10 calowe koła tylne
16	Główna rama
17	Główna poduszka siedziska
18	Tylna poduszka siedziska

\* Hamulec znajduje się na lewo od koła, powyższa ilustracja ma wyłącznie charakter poglądowy.

### Elementy modelu Lite

## Wskazówki dotyczące bezpieczeństwa

Nie obsługuj skutera pierwszy raz bez całkowitego przeczytania i zrozumieć niniejszą instrukcję obsługi.

### Instrukcja bezpieczeństwa

- Nigdy nie używaj skutera pod wpływem alkoholu;
- Nigdy nie używaj telefonów komórkowych ani nadajników radiowych, takich jak krótkofalówki podczas jazdy skuterem;
- Podczas cofania skutera upewnij się, że za tobą nie ma żadnych przeszkód;
- Nie próbuj wbijać na siłę krawężników większych niż 4 cm podane w specyfikacji;
- Nie jeźdź po nierównych, brukowanych, błotnistych lub luźnych żwirowych powierzchniach. Twój eFOLDi jest przeznaczony tylko do gładkich i twardych chodników i obszarów dla pieszych;
- Nie zdejmuj rąk i nóg ze skutera podczas jazdy;
- Nie jeźdź skuterem po śniegu, aby uniknąć wypadków;
- Nie pozwalaj dzieciom bez nadzoru bawić się w pobliżu tego urządzenia podczas ładowania akumulatorów;
- Nie jeźdź hulajnogą w ruchu ulicznym;
- Nie jeźdź ani nie siadaj na hulajnodze, gdy jest ona w trybie wybiegu;
- Podczas jazdy hulajnogą nie wykonuj ostrych skrętów ani nagłych zatrzymań;
- Nigdy nie próbuj używać hulajnogi poza jej ograniczeniami opisanymi w niniejszej instrukcji;
- Zawsze wyłączaj hulajnogę i ładowarkę przed wykonaniem jakiegokolwiek pracy lub użyciem narzędzi na hulajnodze.

### Ostrzeżenie

- Użytkownik jest odpowiedzialny za przeczytanie instrukcji i dołączonych dokumentów przed użyciem eFOLDi i stosować się do wszystkich zaleceń zawartych w celu pełnego przestrzegania wszystkich prawa miejscowego w swoich krajach i miejscowościach oraz korzystania z eFOLDi z należytą starannością i uwzględnianie innych użytkowników dróg i pieszych;
- Nie używaj skutera na drodze. Przestrzegaj wszystkich lokalnych przepisów

dotyczących ruchu pieszego i użytkownika chodnik. Pamiętaj, że ruch uliczny może mieć trudności z dostrzeżeniem Cię, gdy na nim siedzisz skuter. Poczekaj, aż droga będzie wolna od ruchu, a następnie kontynuuj jazdę z najwyższą ostrożnością;

- eFOLDi jest prosty w użyciu, ale jego mechanizm składania może spowodować znaczne uszkodzenia, jeśli jest używany nieodpowiednio i bez należytej staranności. Aby uniknąć ryzyka obrażeń upewnij się, że ręce, palce, biżuteria, odzież i inne przedmioty nie przeszkadzają z mechanizmem składania lub ruchomymi częściami eFOLDi i uważnie przeczytaj instrukcję zanim zaczniesz obsługiwać swój eFOLDi;
- Zaleca się zapoznanie użytkownika z procedurą składania i rozkładania zanim wyruszysz. Użytkownik powinien również zapoznać się z obsługą i obsługi hulajnogi w bezpiecznym miejscu, z dala od przeszkód i innych pieszych lub użytkowników dróg; Użytkownikom
- eFOLDi zaleca się noszenie odpowiedniej odzieży podczas korzystania z urządzenia ułatwiającego poruszanie się hulajnoga, która powinna zawierać atestowany kask, solidne buty lub odpowiednie buty rękawice i odzież ochronna o dużej widoczności jako środek bezpieczeństwa;
- Całkowicie naładuj akumulator(y) przed pierwszym użyciem i postępuj zgodnie ze wskazówkami zawartymi w niniejszej instrukcji oraz na etykiecie na spodzie akumulatora, aby przedłużyć żywotność baterii;
- Twój eFOLDi Lite powinien stać tylko na najważniejszych tylnych kołach i kółkach bagażowych na równym i stabilnym podłożu;
- Aby zapobiec zranieniu siebie lub innych osób, zawsze upewnij się, że zasilanie jest wyłączone podczas wysiadania ze skutera lub wsiadania do niego;
- Przed jazdą zawsze sprawdzaj, czy koła napędowe są włączone (tryb jazdy). Refren wyłączaj zasilanie, gdy hulajnoga nadal porusza się do przodu. Spowoduje to bardzo gwałtowne zatrzymanie skutera.
- Nie używaj tego produktu ani żadnego innego dostępnego wyposażenia opcjonalnego bez uprzedniego przeczytania i pełnego zrozumienia niniejszej instrukcji. Jeśli nie jesteś w stanie zrozumieć ostrzeżeń, przestróg lub instrukcji, skontaktuj się ze sprzedawcą przed próbą użycia tego sprzętu, w przeciwnym razie może dojść do obrażeń ciała lub szkód materialnych;
- Istnieją pewne sytuacje, w tym niektóre schorzenia, w których użytkownik hulajnogi musi przeciwyczyć obsłudze hulajnogi obecność przeszkolonego opiekuna. Przeszkolonego towarzysza można zdefiniować jako członka rodziny lub opiekuna specjalnie przeszkolonego do pomocy użytkownikowi hulajnogi w różnych codziennych czynnościach;
- Proszę nie wsiadać na hulajnogę, gdy znajduje się ona w poruszającym się pojeździe, takim jak samochód, autobus lub pociąg;
- Trzymaj ręce z dala od kół (oponów) podczas jazdy na hulajnodze. Należy pamiętać, że luźne ubranie może zostać wciągnięte przez koła napędowe;
- Nie wspinasz się pod kątem. Zawsze jedź prosto pod górę, ponieważ znacznie

- zmniejsza to ryzyko przewrócenia się lub upadku. Nie wjeżdżaj na wzniesienia o nachyleniu większym niż 6°;
- Podczas wykonywania ostrych zakrętów zawsze zmniejszaj prędkość i utrzymuj stabilny środek ciężkości. Unikaj ostrych zakrętów podczas jazdy hulajnogą z większą prędkością;
  - Zawsze wyłączaj hulajnogę i ładowarkę przed wykonaniem jakiegokolwiek pracy lub użyciem narzędzi na hulajnodze;
  - Nie jedź ani nie siadaj na hulajnodze, gdy jest ona w trybie wybiegu;
  - Eksploatacja w deszczu, śniegu, soli, mgle oraz na oblodzonych lub śliskich powierzchniach może niekorzystnie wpływać na układ elektryczny;
  - Należy uważać, aby silnik nie był gorący po użyciu. Nie dotykaj ani nie zbliżaj się bezpośrednio do silnika, dopóki nie ostygnie;
  - Nigdy nie siadaj na hulajnodze, gdy jest ona używana w połączeniu z jakimkolwiek podnośnikiem. Twoja hulajnoga nie została zaprojektowana z myślą o takim użytkowaniu, a SunTech UK Ltd nie ponosi odpowiedzialności za jakiegokolwiek szkody lub obrażenia ciała wynikające z takiego użytkowania;
  - Zawsze upewnij się, że hulajnoga jest całkowicie rozłożona, zanim usiądziesz na hulajnodze. Nie składaj hulajnogi, dopóki całkowicie nie opuścisz hulajnogi i nie złożysz oparcia siedzenia hulajnogi;
  - Droga hamowania na zboczach może być znacznie większa niż na płaskim terenie;
  - Temperatura powierzchni skutera może wzrosnąć pod wpływem zewnętrznych źródeł ciepła (np. światła słonecznego);
  - Hulajnoga eFOLDi NIE jest zabawką i nie jest zalecana dla osób poniżej 14 roku życia. Nie pozwalaj dzieciom bawić się hulajnogą lub na niej. Wewnętrzny mechanizm składania może spowodować obrażenia rąk;
  - Skontaktuj się z lekarzem, jeśli przyjmujesz przepisane leki lub masz pewne ograniczenia fizyczne. Niektóre leki i ograniczenia mogą zaburzać zdolność do bezpiecznego prowadzenia skutera. Skonsultuj się z lekarzem, jeśli przyjmujesz leki, które mogą wpływać na Twoją zdolność do bezpiecznego prowadzenia skutera;
  - Jeśli podróżujesz z prędkością większą niż powolny spacer, pamiętaj, aby wcześniej zwolnić obrócenie;
  - Każdy pojazd może być niebezpieczny dla kierowcy/kierowcy oraz innych użytkowników dróg i pieszych.
  - NIE WKŁADAJ rąk do ramy głównej hulajnogi pod żadnym pozorem, zwłaszcza podczas ostatniego etapu składania. To dlatego, że Twoje dłonie i palce mogą zostać pochwycone przez główne uchwyty i krętliki, co może spowodować poważne obrażenia;
  - NIE WOLNO przewozić pasażerów na hulajnodze eFOLDi. Przewóz pasażerów na eFOLDi mają wpływać na środek ciężkości, powodując przewrócenie lub upadek.

## **Zmiana**

Twoja hulajnoga została zaprojektowana tak, aby była jak najbardziej praktyczna. Jednak pod żadnym pozorem nie wolno modyfikować, dodawać, usuwać ani wyłączać żadnej części ani funkcji hulajnogi. Może to spowodować obrażenia ciała i uszkodzenie skutera.

- Nie modyfikuj swojej hulajnogi eFOLDi w sposób niezatwierdzony przez eFOLDi;
- Nie używaj akcesoriów, które nie zostały przetestowane lub zatwierdzone dla produktów eFOLDi;
- Poznaj charakter swojej hulajnogi eFOLDi i jej możliwości. Zdecydowanie zaleca się przeprowadzenie kontroli bezpieczeństwa przed każdym użyciem, aby upewnić się, że eFOLDi działa płynnie i bezpiecznie.

## **Ograniczenie wagi**

- Nie przekraczaj dopuszczalnej wagi podanej w sekcji Dane techniczne. W przypadku przekroczenia dopuszczalnej masy gwarancja traci ważność. eFOLDi nie ponosi odpowiedzialności za obrażenia lub szkody majątkowe wynikające z nieprzestrzegania ograniczeń wagowych;
- Nie przewoź pasażerów na skuterach. Przewożenie pasażerów na skuterze może wpłynąć na środek ciężkości, powodując przewrócenie się lub upadek.

## **Temperatura**

- Niektóre części hulajnogi są podatne na zmiany temperatury. Regulator może pracować tylko w temperaturach pomiędzy - 25°C do 50°C (-13°F do 122°F);
- W ekstremalnie niskich temperaturach akumulatory mogą zamarznąć, a hulajnoga może nie działać. W ekstremalnie wysokich temperaturach może pracować z mniejszą prędkością dzięki funkcji bezpieczeństwa w sterowniku, która zapobiega uszkodzeniu silników i innych elementów elektrycznych.

## **Kontrola bezpieczeństwa**

- Sprawdź, czy opony są prawidłowo napetnione. Utrzymuj, ale nie przekraczaj zalecanego przez producenta ciśnienia w oponach wskazanego na oponach pneumatycznych;
- Sprawdź wszystkie połączenia elektryczne. Upewnij się, że są bezpieczne i nie skorodowane;
- Sprawdź i przetestuj układ hamulcowy;
- Regularnie sprawdzaj, czy elementy złączne, elementy mocujące i inne elementy nie są poluzowane.

## Podczas składania/rozkładania eFOLDi Lite upewnij się, że:

- Nie spiesz się podczas składania i rozkładania hulajnogi eFOLDi;
- Hulajnoga jest ustawiona na równej podłodze lub podłożu;
- Główny wyłącznik jest wyłączony;
- Wszystkie sworznie blokujące są prawidłowo zamocowane na miejscu, jak wskazano w instrukcji i pokazano na rysunku ilustracje.

## OSTRZEŻENIE O KOMPATYBILNOŚCI ELEKTROMAGNETYCZNEJ

Zakłócenia ze źródeł fal radiowych, takich jak stacje radiowe, stacje telewizyjne, radiotelefony lub telefony komórkowe mogą spowodować zwolnienie hamulców, poruszenie się lub zmianę kierunku skutera inwalidzkiego. Może to również trwale uszkodzić system sterowania skuterem inwalidzkim.

Intensywność zakłócającej energii elektromagnetycznej można zmierzyć w voltach na metr (V/m). Każdy skuter inwalidzki ma pewien stopień odporności na zakłócenia elektromagnetyczne (EMI). Określa się to mianem „poziom odporności na EMI”. Im wyższy jest poziom odporności na EMI, tym wyższa jest ochrona przed zakłóceniami elektromagnetycznymi. Obecnie skuter eFOLDi ma poziom odporności wynoszący co najmniej 20 V/m, co zapewnia użyteczną ochronę przed typowymi źródłami zakłóceń elektromagnetycznych.

Źródła promieniowania EMI można ogólnie podzielić na trzy rodzaje: 1) ręczne przenośne nadajniki-odbiorniki. (zwykle z anteną zamontowaną na urządzeniu) 2) przenośne urządzenia nadawczo-odbiorcze średniego zasięgu, takie jak używane w samochodach policyjnych, wozach strażackich, karetkach pogotowia i taksówkach. (zwykle z anteną zamontowaną na pojeździe) 3) nadajniki i urządzenia nadawczo-odbiorcze dalekiego zasięgu, takie jak maszty nadawcze (wieże antenowe do transmisji radiowych i telewizyjnych) oraz radia amatorskie (HAM).

Inne rodzaje urządzeń przenośnych, takich jak telefony bezprzewodowe, laptopy, radia AM/FM, telewizory i małe urządzenia, takie jak golarki elektryczne i suszarki do włosów, zwykle nie powodują problemów z zakłóceniami elektromagnetycznymi.

## Oświadczenie MR Safey



„Skuter eFOLDi Lite nie jest bezpieczny w środowisku rezonansu magnetycznego. Urządzenie stwarza zagrożenie pociskiem”.

## Instrukcja składania

### Tryb składania: od walizki do skutera



Należy zapoznać się z instrukcją i ilustracją, aby zaznajomić się z procedurami składania, jednocześnie należy obsługiwać tylko jedną część ruchomą.

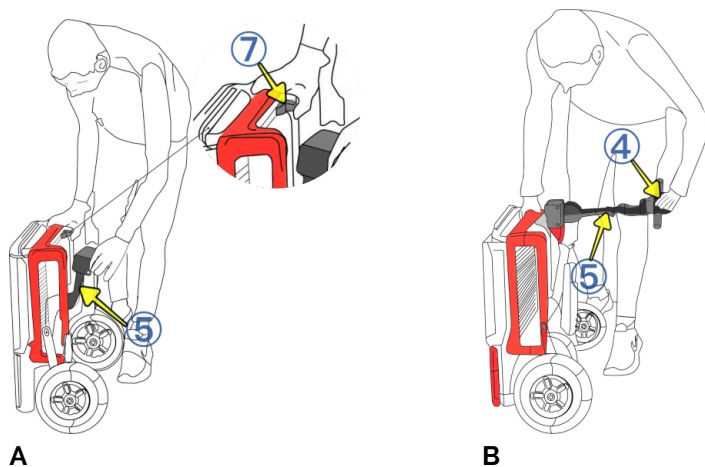

**A** Umieść eFOLDi Lite pionowo i zwolnij kolumnę kierownicy (5) naciskając blokadę ramy (7) i całkowicie zwolnij kolumnę kierownicy, trzymając ją (5).

**B** Chwyć kierownicę (4) od dołu i podnieś o 180° pionowo, ustawiając kolumnę kierownicy (5) prosto.

 **ZABRANIA** się wkładania rąk do ramy głównej skutera, na wszystkich etapach składania. Wynika to z tego, że dłonie i palce mogą zostać uwięzione w głównych dźwigniach i trzpieniach, co grozi poważnymi obrażeniami.

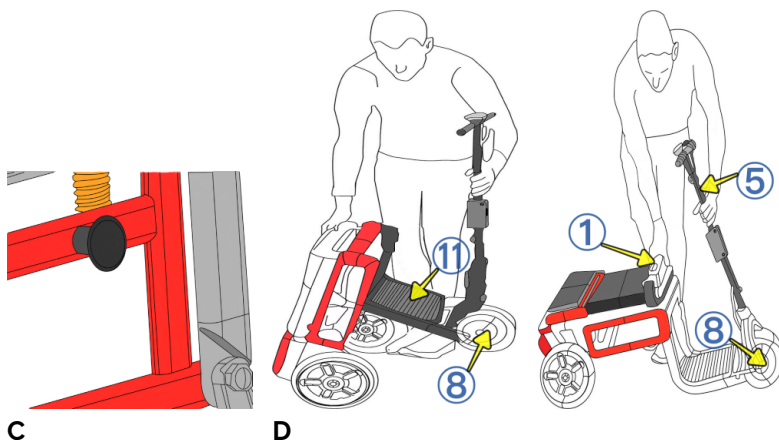

**C** Pociągnij gałkę z boku ramy, co zwolni podnóżek (11) i przednie koło (8).

**D** Mocno chwyć przednią kolumnę kierownicy (5) i górną część oparcia (1), a następnie popchnij kolumnę kierownicy (5) do przodu, ustawiając przednie koło (8) na podłożu, a podnóżek (11) w pozycji poziomej.



Różne kolory hulajnogi eFOLDi i akcesoriów pokazane w tej instrukcji służą wyłącznie do celów demonstracyjnych. Standardem produkcji jest czarna ramka.



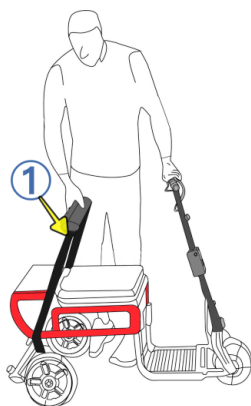

E

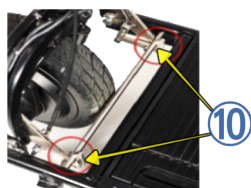

F

**E** Chwyć ramę oparcia (1) i pociągnij ją całkowicie do tyłu, aż do ustabilizowania.

**F** Sprawdź, czy dwa zatrzaski zawiasu (10) z przodu podnóżka są całkowicie zatrzaśnięte i zablokowane.



**Należy zachować ostrożność podczas składania i rozkładania skutera.**

## Tryb składania: od skutera do walizki

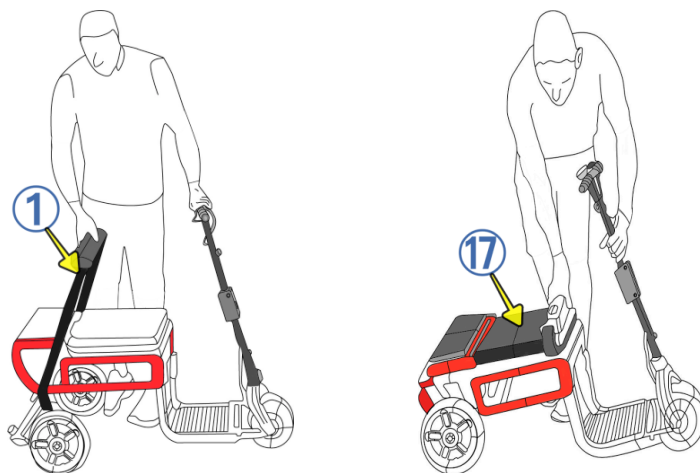

A

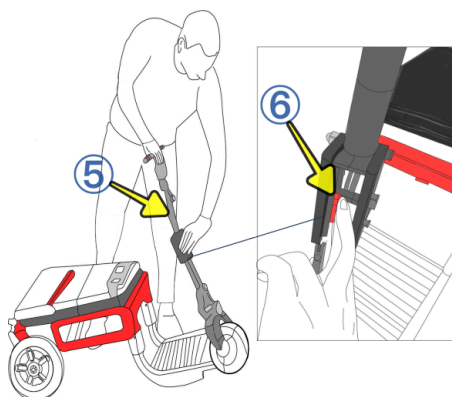

B

**A** Popchnij i złoż ramię oparcia (1) dociskając ją do górnej poduszki siedziska głównego (17).

**B** Wciśnij blokadę (6) kolumny kierownicy (5) na środkowej, prostokątnej sekcji i złoż ją na pół, obracając o 180 stopni w pionie.

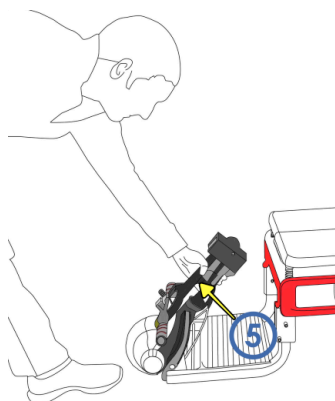

C

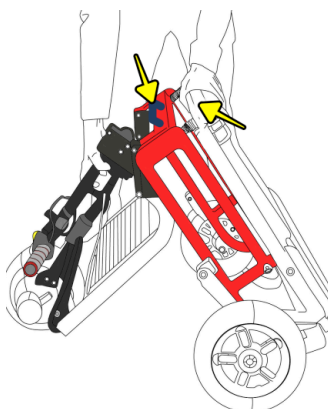

D

**C** Wciśnij blokadę (6) kolumny kierownicy (5) na środkowej, prostokątnej sekcji i złóż ją na pół, obracając o 180 stopni w pionie.

**D** Na koniec, trzymając stopę za tylnym kołem, aby zapobiec jego cofnięciu się, ustaw je w pozycji pionowej, chwyc za uchwyt lub tylną ramę i wepchnij kolumnę kierownicy do ramy głównej, aż zablokuje się i usłyszysz kliknięcie.



**ZABRANIA** się wkładania rąk do ramy głównej skutera, na wszystkich etapach składania. Wynika to z tego, że dłonie i palce mogą zostać uwięzione w głównych dźwigniach i trzpieniach, co grozi poważnymi obrażeniami.

## Prowadzenie skutera

### **Kontrola bezpieczeństwa przed użyciemg**

Skuterem eFOLDi należy jeździć po dobrej nawierzchni. Skuter eFOLDi stworzono z myślą o jeździe na gładkich, równych powierzchniach. Nierówne utwardzone drogi lub ścieżki, dziury i inne przeszkody skracają żywotność skutera i zagrażają bezpieczeństwu użytkownika.

Nie należy jeździć po drogach stromych lub nadmiernie wyprofilowanych. Stopień naładowania akumulatora bezpośrednio przed rozpoczęciem podjazdu ma kluczowe znaczenie dla zdolności do pokonywania wzniesień. Wszelkie odchylenia powierzchni od poziomu nie powinny przekraczać nachylenia 1:10 (6 stopni). Podczas podjazdu należy uwzględnić wiele czynników m.in. ciśnienie i stan opon, stan nawierzchni (czy jest mokra, oblodzona lub śliska, w tym liście i/lub inne resztki, raz jeszcze odradzamy jazdę po zboczach), poziom naładowania akumulatorów i wagę użytkownika, wszystkie te czynniki wpływają na wydajność.

### **Dźwignia blokady hamulca przedniego:**

Tryb jazdy: musi być w przedniej, zablokowanej pozycji, aby można było uruchomić silnik (ilustracja – poniżej po lewej).

Tryb wolnego koła/obejścia silnika: Przesuń dźwignię na zewnątrz i do tyłu, aby wyłączyć blokadę przedniego hamulca (ilustracja – poniżej po prawej). Wyłączy to hamulec i włączy tryb wolnego koła/obejścia silnika, jednak nadal będzie wyczuwalny opór. Jeżeli eFOLDi jest włączony, emitowany będzie ciągły dźwięk ostrzegawczy z brzęczyka.

**NIE WOLNO** zwalniać dźwigni hamulca na wzniesieniach lub pochyłościach — pozbawiłoby to skuter możliwości hamowania.



Kör



Frigear

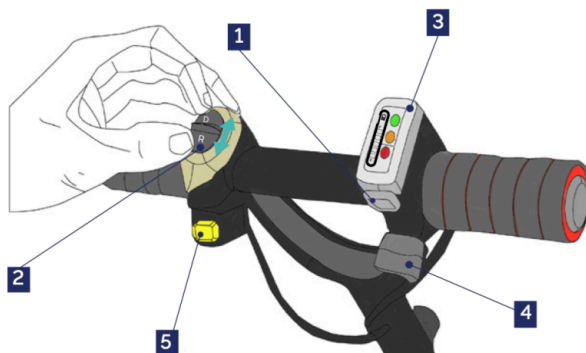

1	Przetącnik zasilania
2	Przycisk jazdy i cofania
3	Wskaźnik poziomu naładowania akumulatora
4	Dźwignia przyspieszenia/stopniowego hamowania
5	Klakson

### Panel sterowania modelu Lite

- Przetącnik zasilania (1) działa poprzez naciśnięcie przycisku pod wskaźnikiem naładowania akumulatora. Wskaźnik baterii zaświeci się.
- Przycisk jazdy i cofania (2) działa poprzez przesunięcie przycisku do przodu w położenie D, w celu jazdy wprzód lub położenie R, w celu jazdy do tyłu. Przetączenie pomiędzy D i R działa tylko, gdy skuter jest nieruchomy.
- Wskaźnik naładowania akumulatora (3) pokazuje, ile baterii pozostało do wykorzystania. Gdy akumulator jest w pełni naładowany, świecą się wszystkie trzy kontrolki. Gdy pojawi się pojedyncze czerwone światło, akumulator wkrótce będzie wymagał naładowania.
- Gdy dźwignia przyspieszenia/stopniowego hamowania (4) zostanie wciśnięta, pojazd będzie jechał, osiągając maksymalną prędkość 4 mil (6 km) na godzinę. Zwolnienie dźwigni spowoduje stopniową aktywację układu hamulcowego.
- Klakson (5) działa poprzez naciśnięcie żółtego przycisku pod przyciskiem jazdy i cofania.

## **Przed każdym użyciem przeprowadź kontrolę bezpieczeństwa - patrz sekcja Wskazówki dotyczące bezpieczeństwa.**

### **Obsługa skutera:**

- **Aby uruchomić** — naciśnij przetącznik zasilania (1), aby włączyć skuter.
- **Wybierz bieg** — wybierz odpowiedni bieg, popychając przycisk jazdy/cofania (2) w górę lub w dół, w celu jazdy do przodu albo cofania.
- **Aby jechać/cofać** — naciśnij dźwignię przyspieszenia (4), aby jechać lub cofać.  
Należy unikać wywierania nadmiernego nacisku na kolumnę kierownicy i samą kierownicę, grozi to ich wygięciem i pogorszeniem skuteczności kierowania.
- **Aby zatrzymać** — zwolnij dźwignię przyspieszenia (4), aby zatrzymać skuter.  
Na równym podłożu należy zostawić co najmniej 1,5 metra przestrzeni między skuterem a przeszkodami. Droga hamowania na zjazdach może być znacznie dłuższa niż na płaskim terenie.

### **Ostrzeżenie:**

Podczas jazdy z prędkością szybszą niż powolny marsz należy zwolnić przed wykonaniem skrętu.

Droga hamowania na zjeździe może być znacznie dłuższa niż na terenie płaskim. Temperatura powierzchni skutera może wzrosnąć pod wpływem zewnętrznych źródeł ciepła (np. promieni słonecznych).

## Akumulator i ładowanie



Akumulator eFOLDi Lite został zaprojektowany i stworzony specjalnie dla modelu Lite. Akumulatora nie wolno używać do celów innych niż określone w niniejszej instrukcji. Każde niewłaściwe użycie lub demontaż akumulatora grozi jego fizycznym i/lub elektrycznym uszkodzeniem, wewnętrznym i/lub zewnętrznym, uszkodzenie takie nie będzie objęte gwarancją.

Akumulator nie zawiera elementów wymagających serwisowania lub wymiany przez użytkownika.

Akumulator eFOLDi Lite jest w rzeczywistości zestawem akumulatorów składającym się z kilku ogniw litowo-jonowych, ale dla ułatwienia w całej instrukcji nazywamy go „akumulatorem”. Charakterystyka tego akumulatora i jego wymagania w zakresie ładowania są inne niż w przypadku powszechnych akumulatorów kwasowo-ołowiowych lub żelowo-ołowiowych. Akumulatora nie wolno ładować ładowarką do akumulatorów ołowiowych.



**Aby uzyskać najlepsze i długotrwałe użytkowanie akumulatora, należy zawsze przestrzegać poniższych zasad bezpieczeństwa.**

- Należy ostrożnie obchodzić się z portem ładowania, aby uniknąć uszkodzeń.
- Akumulator należy ładować wyłącznie przy użyciu zatwierdzonej ładowarki.
- Nie wolno ładować akumulatora eFOLDi przy użyciu ładowarki do kwasowo-ołowiowych akumulatorów.
- Akumulator należy trzymać z dala od źródeł ciepła.
- Należy upewnić się, że żadne metalowe elementy nie dotykają (ani nie „zwierają”) zacisków akumulatora lub ładowarki, złączy, styków ani innych przewodników elektrycznych lub części przewodzących.
- Akumulator należy chronić przed fizycznymi urazami i wibracjami.
- Nie wolno demontować, rozcinać ani deformować akumulatora lub obudowy.

- Nie wolno zanurzać akumulatora w cieczy (włącznie z wodą).
- Akumulator należy przechowywać w miejscu niedostępnym dla dzieci.
- Nie ładować przy użyciu zmodyfikowanej lub uszkodzonej ładowarki.
- Akumulator nie może być podłączony do ładowania dłużej niż 24 godziny.
- Akumulator należy przechowywać w chłodnym, suchym i dobrze wentylowanym miejscu.
- Akumulator należy utylizować zgodnie z lokalnymi przepisami i regulacjami.
- Jeśli akumulator jest używany sporadycznie, zaleca się krótkie doładowanie co 2-3 miesiące.
- Nie należy przechowywać akumulatora, gdy jest on znacznie rozładowany.

## Wskaźnik poziomu naładowania::

Wskaźnik poziomu naładowania akumulatora znajduje się na kierownicy i pokazuje, ile prądu pozostało do wykorzystania.

Znaczenie wskaźnika świetlnego na akumulatorze:

- **Zielony, Pomarańczowy i Czerwony:** Akumulator jest w pełni naładowany.
- **Pomarańczowy i Czerwony:** Akumulator jest średnio naładowany.
- **Czerwony:** Akumulator wkrótce będzie wymagał naładowania.

## Instalacja akumulatora w skuterze eFOLDi:

Akumulator jest umieszczony w podnóżku skutera eFOLDi Lite. Aby wyjąć i naładować akumulator, należy podnieść blokadę zwalniającą, co spowoduje jego natychmiastowe odłączenie. Proces należy powtórzyć w odwrotnej kolejności, upewniając się, że akumulator „zaskoczył” na swoim miejscu. Aby skutecznie wyjąć akumulator, upewnij się, że główne zasilanie jest wyłączone.

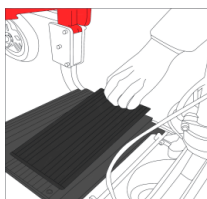



## Ładowarka i ładowanie

### Środki ostrożności podczas użytkowania i obchodzenia się z ładowarką

Należy używać wyłącznie ładowarki oryginalnie dostarczonej z nowym skuterem eFOLDi lub zastępczej dostarczonej przez SunTech UK Ltd do użytku z eFOLDi. Użycie niezatwierdzonej ładowarki unieważni gwarancję i może poważnie uszkodzić akumulator i/lub eFOLDi. Ładowarki nie należy używać z innymi urządzeniami ani do innych urządzeń, grozi to uszkodzeniem ładowarki i/lub innego urządzenia, które nie będzie objęte naszą gwarancją.

Zdecydowanie zaleca się umieszczanie ładowarki wyłącznie na powierzchniach odpornych na gorąco i ogień (odradza się takie powierzchnie jak np. dywan, deski podłogowe, blaty drewniane, laminowane lub plastikowe itp.) - podczas normalnego cyklu ładowania zarówno ładowarka, jak i ładowanie akumulatora dłużej niż przez 24 godziny, skraca jego żywotność i wydajność.

### Uwagi na temat ładowania podczas podróży zagranicznych

Aby pomóc użytkownikom podczas podróży zagranicznych, zatwierdzona ładowarka eFOLDi jest przystosowana do napięcia sieciowego od 100 do 240 woltów, z odpowiednim adapterem podróżnym. Niższe napięcie sieciowe może powodować dłuższe czasy przetaczania.

### Używanie ładowarki

Wyjęcie akumulatora jest łatwe, a wyjęty można naładować podłączając do gniazdka.



\*Przed zakupem alternatywnego kabla zaleca się sprawdzenie swojej ładowarki eFOLDi, w celu ustalenia wymaganego typu wtyczki- będzie to dwupinowa „ósemka” (IEC60320-1 C7), albo trójpinowa podobna do używanej w czajnikach (IEC60320-1 C13).

## Kontrola i konserwacja



### Kontrole bezpieczeństwa przed użyciem skutera eFOLDi:

- Sprawdź ciśnienie w oponach i utrzymuj je na zalecanym poziomie (ale nie przekraczając) wartości ciśnienia w PSI/BAR/kPa wskazanej na każdej oponie pneumatycznej.
- Sprawdź i przetestuj hamulce oraz upewnij się, że wszystkie części układu hamulcowego działają prawidłowo.
- Sprawdź dokręcenie każdej nakrętki, śruby i wkrętu, aby upewnić się, że wszystkie części są odpowiednio zabezpieczone, nie brakuje ich ani nie są poluzowane.
- Należy sprawdzić wszystkie połączenia elektryczne. Upewnij się czy są dobrze zamocowane i czy nie są skorodowane,
- Sprawdź, czy akumulator jest wystarczająco naładowany.

### Czyszczenie i konserwacja:

Okresowe czyszczenie eFOLDi pomoże utrzymać jego wygląd, wydłuży eksploatację i poprawi wartość sprzedaży. Części metalowe i plastikowe można przecierać wilgotną ściereczką z łagodnym deterгентem. Do polerowania użyj miękkiej, niestrzępiącej się ściereczki.

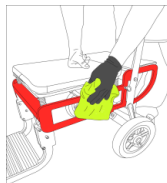

### **Uprzejme przypomnienie:**

Skontaktuj się ze sprzedawcą lub z nami, aby co roku regularnie serwisować skuter eFOLDi.

## Specyfikacja techniczna/deklaracja kompatybilności elektromagnetycznej

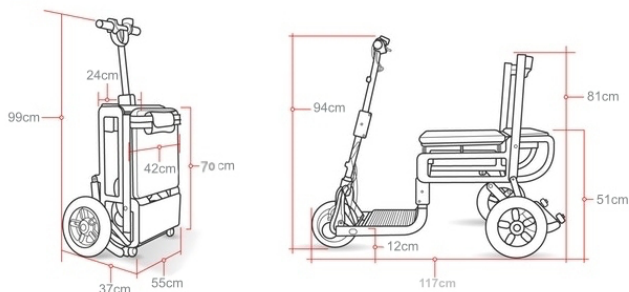

<b>Materiał ramy:</b>	<b>Stop magnezu</b>
<b>Wymiary:</b>	
<b>Rozmiar opakowania (dł./szer./wys.):</b>	59x44x77 cm (23x17x30 cali)
<b>Rozmiar po złożeniu (dł./szer./wys.):</b>	70x55x37 cm (27.5x22x15 cali)
<b>Rozmiar po rozłożeniu (dł./szer./wys.):</b>	117x55x94 cm (46x22x37 cali)
<b>Wysokość siedziska:</b>	51cm (20 cali)
<b>Wysokość podnóżka:</b>	12 cm (4.7 cali)
<b>Rozmiar kół przednich:</b>	20 cm (8 cali)
<b>Rozmiar kół tylnych:</b>	25 cm (10 cali)
<b>Prześwit:</b>	7 cm (2.7 cali)
<b>Waga:</b>	
<b>Waga z akumulatorem:</b>	17kg (38lbs)
<b>Waga bez akumulatora:</b>	15kg (33lbs)
<b>Wydajność:</b>	
<b>Miejsce do użycia:</b>	Na chodniku i w pomieszczeniach
<b>Prędkość:</b>	6 km/h
<b>Maksymalny ładunek:</b>	120 kg (265 funtów)
<b>Maksymalne nachylenie:</b>	1:10 Nachylenie (6 stopni)
<b>Promień skrętu:</b>	100 cm (40 cali)
<b>Maksymalna wysokość krawężnika:</b>	4 cm (1.5 cala)
<b>Wydajność komponentów:</b>	
<b>Silnik:</b>	Silnik w piaście 180W, 24 VDC
<b>Akumulator:</b>	24 VDC, 10Ah litowo-jonowy, 240Wh
<b>Moc wejściowa ładowarki:</b>	110-220VAC 50/60Hz
<b>Moc wyjściowa ładowarki:</b>	29.4VDC 2A
<b>Zasięg przy pełnym naładowaniu:</b>	16 km (10 mil)
<b>Hamulec:</b>	Elektryczny magnetyczny
<b>Główny włącznik:</b>	Trykknop
<b>Oświetlenie:</b>	Nej
<b>Liczba kół:</b>	3

skuter Lite – specyfikacja

## Wytyczne w zakresie kompatybilności elektromagnetycznej (EMC) i deklaracja producenta

Poniżej podano informacje o kablach, na potrzeby kompatybilności elektromagnetycznej (EMC).

Przewód	Maks. długość kabla, ekranowany/nieekranowany		Lp.	Klasyfikacja kabli
Linia zasilania AC	1,5m	Nieekranowany	1 zestaw	Zasilanie AC
Linia zasilania DC	1,5m	Nieekranowany	1 zestaw	Zasilanie DC

### Ważne informacje dotyczące kompatybilności elektromagnetycznej (EMC)

Ten elektryczny sprzęt medyczny wymaga specjalnych środków ostrożności w zakresie kompatybilności elektromagnetycznej i winien być eksploatowany zgodnie z informacjami dotyczącymi kompatybilności elektromagnetycznej podanymi w instrukcji obsługi. Sprzęt jest zgodny z normą IEC 60601-1-2:2014 zarówno w zakresie odporności, jak i emisji. Niemniej jednak należy zachować szczególne środki ostrożności:

Sprzęt z następującą PODSTAWOWĄ WYDAJNOŚCIĄ jest przeznaczony do użytku w środowisku domowej opieki zdrowotnej

**PODSTAWOWA WYDAJNOŚĆ:**

Średniej prędkości kół skutera nie można zmienić o więcej niż  $\pm 20\%$

**OSTRZEŻENIE:** Należy unikać używania tego sprzętu w sąsiedztwie lub na innym sprzęcie, ponieważ może to wywołać nieprawidłowe działanie. Jeśli takie użycie jest konieczne, należy obserwować obydwie urządzenia, aby sprawdzić, czy działają normalnie.

Użycie akcesoriów, przetworników i kabli innych niż określone lub dostarczone przez producenta tego sprzętu może zwiększyć emisję elektromagnetyczną lub ograniczyć odporność elektromagnetyczną tego sprzętu i spowodować nieprawidłowe działanie.

**OSTRZEŻENIE:** Przenośny sprzęt komunikacyjny RF (w tym urządzenia peryferyjne, takie jak kable antenowe i anteny zewnętrzne) nie powinien być używany bliżej niż 30 cm od jakiegokolwiek części tego produktu, dotyczy to także kabli określonych przez producenta. W przeciwnym razie może dojść do pogorszenia wydajności tego sprzętu.

**OSTRZEŻENIE:** Jeśli miejsce użytkowania znajduje się w pobliżu (np. mniej niż 1,5 km od) anten AM, FM lub telewizyjnych, przed użyciem tego sprzętu, należy

przeprowadzić obserwację, aby sprawdzić, czy działa normalnie, aby upewnić się, że sprzęt działa i będzie bezpieczny pod względem zakłóceń elektromagnetycznych przez cały przewidywany okres użytkowania.

Testowanie	Napięcie zasilania	Częstotliwość zasilania	Uwagi
Prowadzone ZAKŁÓCENIA (Prowadzone EMISJE) CISPR 11	AC 100V AC 240V	60Hz 50 Hz	Ładowarka
Zakłócenia promieniowania elektromagnetycznego (wypromieniowane EMISJE) CISPR 11	AC 100V AC 240V DC 24V	60Hz 50 Hz	Ładowarka akumulatorów
Emisje harmoniczne PRĄDU IEC 61000-3-2	AC 230 V	50 Hz	Ładowarka
Emisje związane ze zmianami, wahaniami i migotaniem NAPIĘCIA IEC 61000-3-3	AC 230 V	50 Hz	Ładowarka
ODPORNOŚĆ NA WYŁADOWANIE ELEKTROSTATYCZNE (IEC) IEC61000-4-2	AC 230 V DC 24V	50 Hz	Ładowarka akumulatorów
ODPORNOŚĆ na promieniowanie pola elektromagnetycznego o częstotliwości radiowej IEC 61000-4-3	AC 230 V DC 24V	50 Hz	Ładowarka akumulatorów
ODPORNOŚĆ na pola zbliżeniowe z urządzeń komunikacji bezprzewodowej RF IEC 61000-4-3 (metoda tymczasowa)	AC 230 V DC 24V	50 Hz	Ładowarka akumulatorów
ODPORNOŚĆ na elektryczne szybkie stany przejściowe/impulsy– sieć prądu przemiennego IEC 61000-4-4	AC 230 V	50 Hz	Ładowarka
ODPORNOŚĆ na elektryczne szybkie stany przejściowe/impulsy – Wejście/Wyście PORTY SIP/SOP IEC 61000-4-4	Nie dotyczy	Nie dotyczy	Nie dotyczy
ODPORNOŚĆ na przepięcia IEC IEC61000-4-5	AC 230 V	50 Hz	Ładowarka

ODPORNOŚĆ na przewodzone ZAKŁÓCENIA indukowane przez pola RF (odporność na przewodzone zakłócenia RF) – sieć prądu przemiennego IEC 61000-4-6	AC 230 V	50 Hz	Ładowarka
ODPORNOŚĆ na przewodzone ZAKŁÓCENIA indukowane przez pola RF (przewodzone ZAKŁÓCENIA ODPORNOŚCI) – PORTY SIP/SOP IEC 61000-4-6	AC 230 V	50 Hz	Ładowarka
Pole magnetyczne zasilania ODPORNOŚĆ IEC 61000-4-8	AC 230 V DC 24V	50/60Hz	Ładowarka akumulatorów
ODPORNOŚĆ na spadki napięcia IEC61000-4-11	AC 100V AC 240V	50 Hz 50 Hz	Ładowarka
ODPORNOŚĆ na krótkie przerwy w napięciu i wahania napięcia IEC 61000-4-11	AC 100V AC 240V	50 Hz 50 Hz	Ładowarka

Tabela 3: Napięcia i częstotliwości wejściowe zasilania podczas testów

Tabela zgodności EMI (tabela 4)

Zjawisko	Zgodność	Środowisko elektromagnetyczne
Emisje RF	CISPR 11 Grupa 1, klasa B	Środowisko domowej opieki zdrowotnej
Zniekształcenia harmoniczne	IEC 61000-3-2 Klasa A	Środowisko domowej opieki zdrowotnej
Wahania i migotanie napięcia	Zgodność IEC 61000-3-3	Środowisko domowej opieki zdrowotnej

Tabela 4: emisja

Tabela zgodności EMS (tabela 5-8)

Zjawisko	Podstawowy standard EMC	Poziomy testu odporności
		Środowisko domowej opieki
Wyładowania elektrostatyczne	IEC 61000-4-2	±2kV, ±4kV, ±6kV, ±8 kV kontakt ±2kV, ±4kV, ±8kV, ±15kV powietrze
Promieniowane pole RF EM	IEC 61000-4-3	20V/m 26MHz-2.7GHz 80% AM przy 1 kHz
Pola zbliżeniowe z urządzeń komunikacji bezprzewodowej RF	IEC 61000-4-3	Patrz tabela 3
Oceniona częstotliwość pola magnetycznego	IEC 61000-4-8	30 A/m 50 Hz lub 60 Hz

Tabela 5: Port obudowy

Częstotliwość testowa (MHz)	Pasma (MHz)	Poziomy testu odporności
		Środowisko domowej opieki zdrowotnej
385	380-390	Modulacja impulsowa 18Hz, 27
450	430-470	Modulacja impulsowa 18Hz, 28V/m
710	704-787	Modulacja impulsowa 217Hz, 9V/m
745		
780		
810	800-960	Modulacja impulsowa 18Hz, 28V/m
870		
930		
1720	1700-1990	Modulacja impulsowa 217Hz, 28V/m
1845		
1970		
2450	2400-2570	Modulacja impulsowa 217Hz,
5240	5100-5800	Modulacja impulsowa 217Hz, 9V/m
5500		
5785		

Tabela 6: Pola zbliżeniowe z urządzeń komunikacji bezprzewodowej RF

Zjawisko	Podstawowy standard	Poziomy testu odporności
		Środowisko domowej opieki zdrowotnej
Elektryczne szybkie stany	IEC 61000 4-4	±2 kV Częstotliwość powtarzania 100kHz
Przebiecia między liniami	IEC 61000 4-5	±0.5 kV, ±1 kV
Przewodzone zaburzenia indukowane przez pola RF	IEC 61000 4-6	3V, 0.15MHz-80MHz 6 V w pasmach ISM i amatorskich pasmach radiowych między 0,15 MHz a 80 MHz 80%AM przy 1kHz
Spadki napięcia	IEC 610004-11	0% U <sub>T</sub> ; 0,5 cyklu Przy 0°, 45°, 90°, 135°, 180°, 225°, 270° i 315°
		0% U <sub>T</sub> ; 1 cykl i 70% U <sub>T</sub> ; 25/30 cykli Pojedyncza faza: przy 0°
Przerwy w napięciu	IEC 610004-11	0% U <sub>T</sub> ; 250/300 cykli

Tabela 7: Port zasilania wejściowego

Zjawisko	Podstawowy standard EMC	Poziomy testu odporności
		Środowisko domowej opieki zdrowotnej
Przewodzone zaburzenia indukowane przez pola RF	IEC 61000-4-6	3V, 0.15MHz-80MHz 6 V w pasmach ISM i amatorskich pasmach radiowych między 0,15 MHz a 80 Mhz, 80% AM przy 1kHz

Tabela 8: Port części wejścia/wyjścia sygnału



## Załącznik



**SunTech UK Ltd**

**25 Ormside Way, Holmethrope Industrial Estate, Redhill, Surrey,  
RH1 2LW**





**TEL: +44 (0) 2031435168**



**MedPath GmbH**

**Mies-van-der-Rohe-Strasse 8, 80807 Munich, Germany**

### Symbole stosowane na etykiecie

	European CE Marking		Manufacturer			
<table border="1"><tr><td><b>EC</b></td><td><b>REP</b></td></tr></table>	<b>EC</b>	<b>REP</b>	Authorized representative in the European community	<table border="1"><tr><td><b>MD</b></td></tr></table>	<b>MD</b>	Medical device
<b>EC</b>	<b>REP</b>					
<b>MD</b>						
<table border="1"><tr><td><b>SN</b></td></tr></table>	<b>SN</b>	Serial number	<table border="1"><tr><td><b>UDI</b></td></tr></table>	<b>UDI</b>	Unique Device Identification	
<b>SN</b>						
<b>UDI</b>						
	Date of manufacture		Refer to instructions manual			
	No trash bin	<b>UK CA</b>	UK Conformity Assessed			



( akcesoria eFOLDi)



SunTech UK Ltd  
25 Ormside Way, Redhill,  
Surrey, RH1 2LW, UK

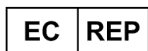

MedPath GmbH  
Mies-van-der-Rohe-Strasse 8  
80807 Munich, Germany



Oficjalna witryna: [www.efoldi.com](http://www.efoldi.com)  
adres e-mail obsługi: [services@efoldi.com](mailto:services@efoldi.com)  
Facebook: [www.facebook.com/efoldi.co.uk](http://www.facebook.com/efoldi.co.uk)

Wersja: instrukcja obsługi eFOLDi Lite 18/04/2023